



K4 SERIES

NOWOŚĆ!

SILNIK

Model marki	Perkins, 904J-E36TA
Liczba cylindrów	4
Maks. Moc	100 HP (74,4 Kw) @2200 rpm
Maks. Moment obrotowy	430 Nm @1500 rpm
Przemieszczenie	3,621 cc
Średnica i udar	ø 98 x 120 mm
Klasa emisji	EU: Stage 5, US: Tier 4

Wysoka moc i moment obrotowy, chłodzony wodą, turbodoładowany silnik wysokoprężny.

OSIE

- Osie serwisowe o dużej wytrzymałości
- Planetarna redukcja typu silnika zaburtowego
- Łącznie 16 stopni oscylacji na przedniej osi
- Mechanizm różnicowy osi przedniej typu proporcjonalny do momentu obrotowego
- Mechanizm różnicowy tylnej osi typu LSD (ograniczony poślizg) (opcja)
- Mechanizm różnicowy tylnej osi z blokadą (opcja)

KABINA I MASKA

- Poszerzony kąt widzenia
- Ergonomiczne i estetyczne projektowanie wnętrza
- Układ klimatyzacji o dużej wydajności (opcja)
- Ulepszona wentylacja dzięki 17 dyszom powietrznym
- Łodówka (z systemem klimatyzacji)
- Kabina z certyfikatem ROPS i FOPS
- Wyświetlacz TFT o przekątnej 4,3" z przodu i na tylnym panelu bocznym
- Maty podłogowe typu basenowego
- Sterowanie dźwignią mechaniczną
- Elementy sterujące zamontowane na fotelu poprawiają komfort i ergonomię operatora (model z joystickiem)
- Przycisk sterowania radiowego zintegrowany z fotelem (model z joystickiem)
- Funkcja TIPSHIFT (FNR).
- RTD (powrót do kopania)
- Łyżka wielofunkcyjna z kontrolą propozycji
- Automatycznie odchylana kierownica
- Blokada wysięgnika ładowarki
- Podwójny układ hamulcowy
- Skrzynki magazynowe
- Składane stopnie boczne
- Uchwyt na telefon i kubek
- Oświetlenie wewnętrzne LED
- Radio MP3
- Radio Bluetooth (opcja)
- Porty ładowania USB
- Otwierany pakiet chłodzący
- Smartlink (opcja)

SYSTEM HYDRAULICZNY

Prosta, niezawodna i wysokowydajna pompa zębata typu tandem

Główny przepływ pompy	90L/min @2200 rpm
Ciśnienie	227 bar
Przepływ pompy pomocniczej	57,2 L/min @2200 rpm
Ciśnienie	170 bar

Układ hydrauliczny typu zamkniętego z pompą tłokową o zmiennym wydatku, odnawialny podział przepływu i zawory z regeneracją (opcjonalnie)

Główny przepływ pompy	163 L/min
Ciśnienie	255 bar

PRĘDKOŚĆ JAZDY

1 st bieg	4	km/h
2 nd bieg	7	km/h
3 rd bieg	9	km/h
4 th bieg	15	km/h
5 th bieg	24	km/h
6 th bieg	40	km/h

PRZEKŁADNIA

- Przekładnia Autoshift do ciężkich zastosowań
- Zmiennik momentu obrotowego o przełożeniu 2,38:1
- Sterowany elektrycznie napęd na 2 koła lub napęd na 4 koła
- 6 biegów do przodu, 3 biegi wsteczne z blokadą
- Chłodnica oleju przekładniowego
- Ze względu na bezpieczeństwo obwód neutralny umożliwia rozruch tylko wtedy, gdy dźwignia sterująca znajduje się w położeniu neutralnym.

OPONY

Przód / Tył	16,9 - 28 14
-------------	--------------

POJEMNOŚCI NAPEŁNIENIA

Pompa oleju silnikowego	10	L
Układ chłodzenia silnika	16	L
Zbiornik paliwa	140	L
Hydraulic oil tank	70	L
Olej przekładniowy	16	L
Ad Blue	19	L

CIEŻAR ROBOCZY

Masa eksploatacyjna ze standardowym wyposażeniem : 9650 kg

Masa eksploatacyjna zgodna z normą ISO 6016 obejmuje pełny zbiornik paliwa, instalację hydrauliczną i pozostałe płyny, masę operatora 75 kg oraz masę maszyny z wyposażeniem standardowym. Wyposażenie opcjonalne nie jest uwzględniane.

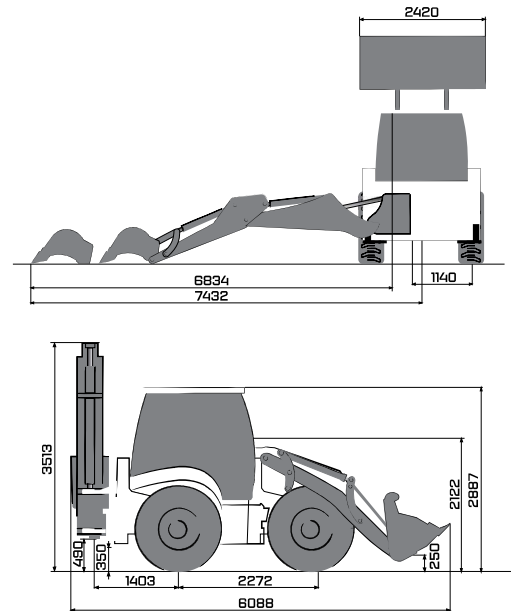
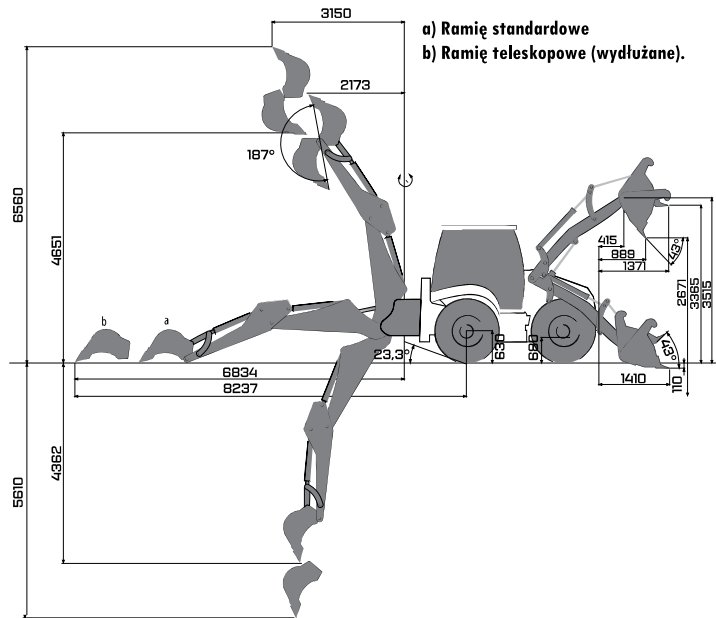

WYDAJNOŚĆ ŁADOWARKI

Pojemność łyżki 6 w 1	1.1 m ³
Maks. siła odspajania łyżki	7380 kgf
Maks. siła odspajania ramienia ładującego	7380 kgf
Udźwig do maks. wysokości	3360 kg

WYDAJNOŚĆ RAMIENIA KĄPIACEGO

	Standardowe ramię	Ramię teleskopowe wysunięte	Ramię teleskopowe wsunięte
Pojemność łyżki		0.18 m ³	
Maks. siła odspajania łyżki	6865 kgf	7020 kgf	7020 kgf
Maks. siła odrywania ramienia	3290 kgf	2230 kgf	3160 kgf

STANDARDOWE AKCESORIA | AKCESORIA OPCJONALNE

Stewrowane elektrycznie 3 różne tryby sterowania	Klimatyzacja	MSS (system stabilizacji ruchu)	Joystick montowany na siedzeniu

AKCESORIA OPCJONALNE

Młot hydrauliczny inst. + Ramię teleskopowe	Kompresor powietrza	Powerslide

OPCJONALNE ZAŁĄCZNIKI

Pług do śniegu	Chwytnie drewna	Łyżka ogólnego przeznaczenia	Łyżka trapezowa do rowów	Rozpruwacz	Uchylna łyżka
Chwytnie	Łyżka do koparki o różnych rozmiarach	Młot hydrauliczny	Świder	Widły z szybkozłączem	Widły do mechanizmu szybkozłącza